

術科測試編號：

姓名：

技術士技能檢定建築物室內裝修工程管理乙級術科測試試題

(無須抄題，請標明題號依序於答案卷上作答)

上午 A 卷 檢定時間：1 小時 40 分

一、下圖為商場購物中心展示櫃，假厚 5cm 檯面施工大樣圖(單位 mm)，請依圖示(1)~(4)回答問題。(配分 20 分)

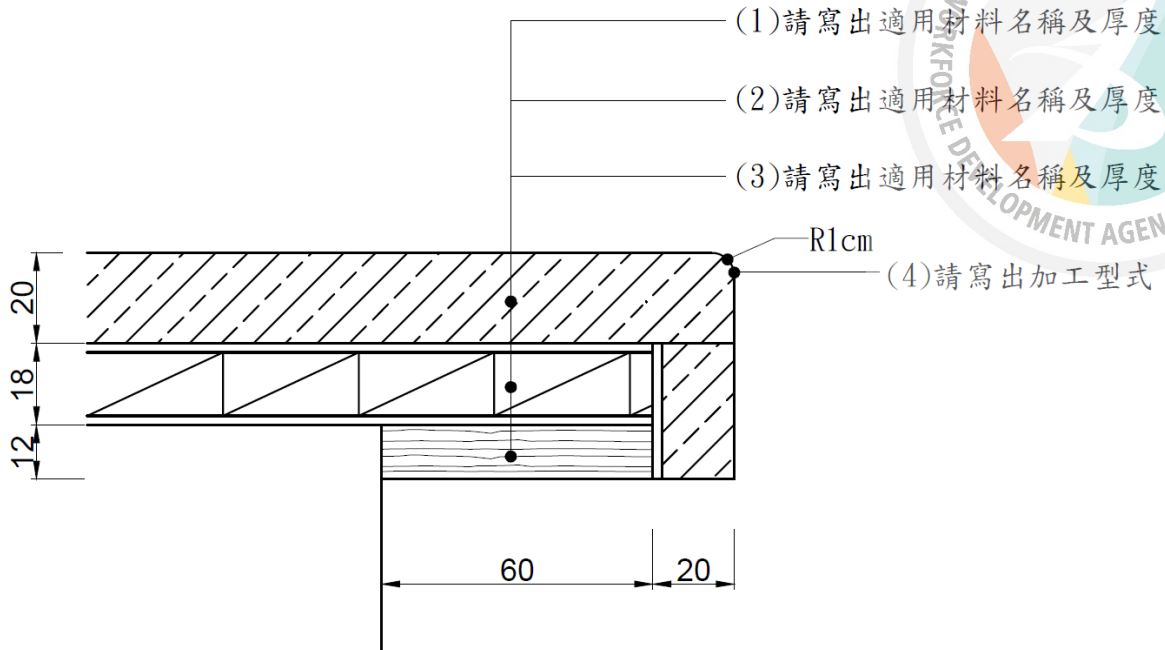

單位：mm

二、依據國家標準 CNS11567-A1042 建築製圖規定，寫出下列常用文字簡寫符號所代表之名稱。(配分 20 分)

(一)HL、(二)FL、(三)BM、(四)VL、(五)WL

三、請簡述建築物室內裝修木作工程中，3 種需要放樣之工程項目及其放樣內容，並就各放樣內容寫出其 2 種應用之放樣工具。(配分 20 分)

四、室內裝修室內空間尺寸為長 480 cm、寬 360 cm、室內淨高為 300 cm，欲鋪設高度 15 cm 高架企口無塵木地板，並於木地板上方設有門框尺寸 90 cm×210 cm 及窗戶尺寸 160 cm×150 cm 各一樞，請回答以下問題 (須列計算式並 4 捨 5 入取至小數點後第 2 位數)：(配分 20 分)

(一)不考慮損耗及其他因素，木地板下採 4 呎×8 呎×4 分防潮夾板底板施作，請計算完整防潮夾板片數至少為多少片？(5 分)

(二)完成企口無塵木地板面積為多少坪？(5 分)

(三)木地板上方之牆面重新漆環保漆，在不考慮損耗及其他因素下，油漆面積共計多少平方公尺？(10 分)

五、依據建築物室內裝修管理辦法規定，申請竣工查驗時，應檢附哪些圖說文件？(配分 20 分)

術科測試編號：

姓名：

技術士技能檢定建築物室內裝修工程管理乙級術科測試試題

(無須抄題，請標明題號依序於答案卷上作答)

上午 B 卷 檢定時間：1 小時 40 分

- 一、依據建築物室內裝修管理辦法，室內裝修圖說應由何人署名負責？但建築物之分間牆位置變更、增加或減少經審查機構認定涉及公共安全時，應經何人簽證負責？(配分 20 分)
- 二、依據建築物室內裝修管理辦法規定，室內裝修從業者有哪些情事之一者，當地主管建築機關應查明屬實後，報請內政部視其情節輕重，予以警告、六個月以上一年以下停止室內裝修業務處分或一年以上三年以下停止換發登記證處分。(配分 20 分)
- 三、請敘述室內裝修工程於施工架上物料之運送、儲存及荷重之分配，規定為何？(配分 20 分)
- 四、請列舉 7 種建築物室內裝修磁磚鋪貼工程所需之工具設備。(配分 20 分)
- 五、請寫出 4 項說明如何預防避免造成石材白華的現象。(配分 20 分)

術科測試編號：

姓名：

技術士技能檢定建築物室內裝修工程管理乙級術科測試試題

(無須抄題，請標明題號依序於答案卷上作答)

下午C卷 檢定時間：1小時40分

一、室內裝修工程木作天花板現場施工應注意哪些事項？請至少列出5項。(配分20分)

二、請列舉7種金屬天花板之優點？(配分20分)

三、室內裝修木作工程使用木材為易燃性材料，當木材受到高溫時，得使用不同性質之防火劑以達到防火效果，請說明(一)表面法，及(二)注入法之處理方式。(配分20分)

四、一般室內裝修輕隔間牆輕鋼骨架之間柱(立柱)安裝施工，其要求為何？請至少列出7項。(配分20分)

五、室內裝修水電工程排水系統管路中，請寫出3種「通氣管」之功用為何？(配分20分)

